

BITO

Innovative Lagerlösungen
Innovative Storage Solution

Auszugsvorrichtung für Palettenplatz auf Längstraversen für BITO-Palettenregale

07-2006

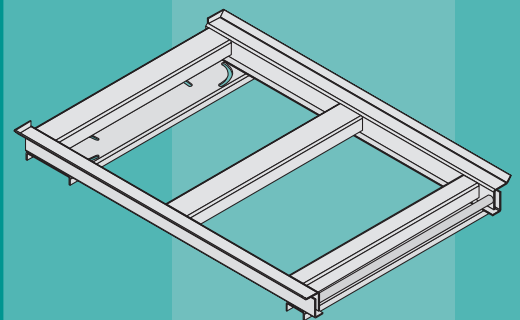
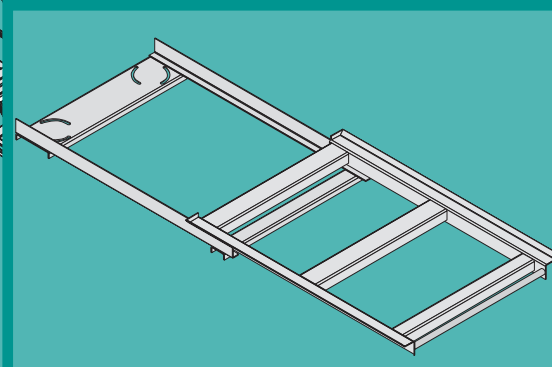
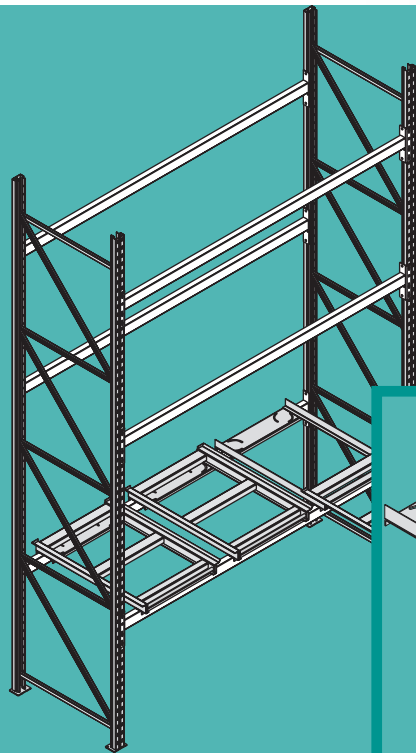

Aufbau- und Betriebsanleitung
AZV



DIN EN ISO 9001



Sicherheits-
vorschrift



BGR 234 (ZH1/428)

„Richtlinien für Lagereinrichtungen und -geräte der Berufsgenossenschaften“.
Die Aufbau- und Betriebsanleitung des BITO-Palettenregales „PL38“ ist zu beachten!



Die Längstraversen der Auszugsebene sind zu verschrauben!
Dies gilt insbesondere für die hintere Traverse!

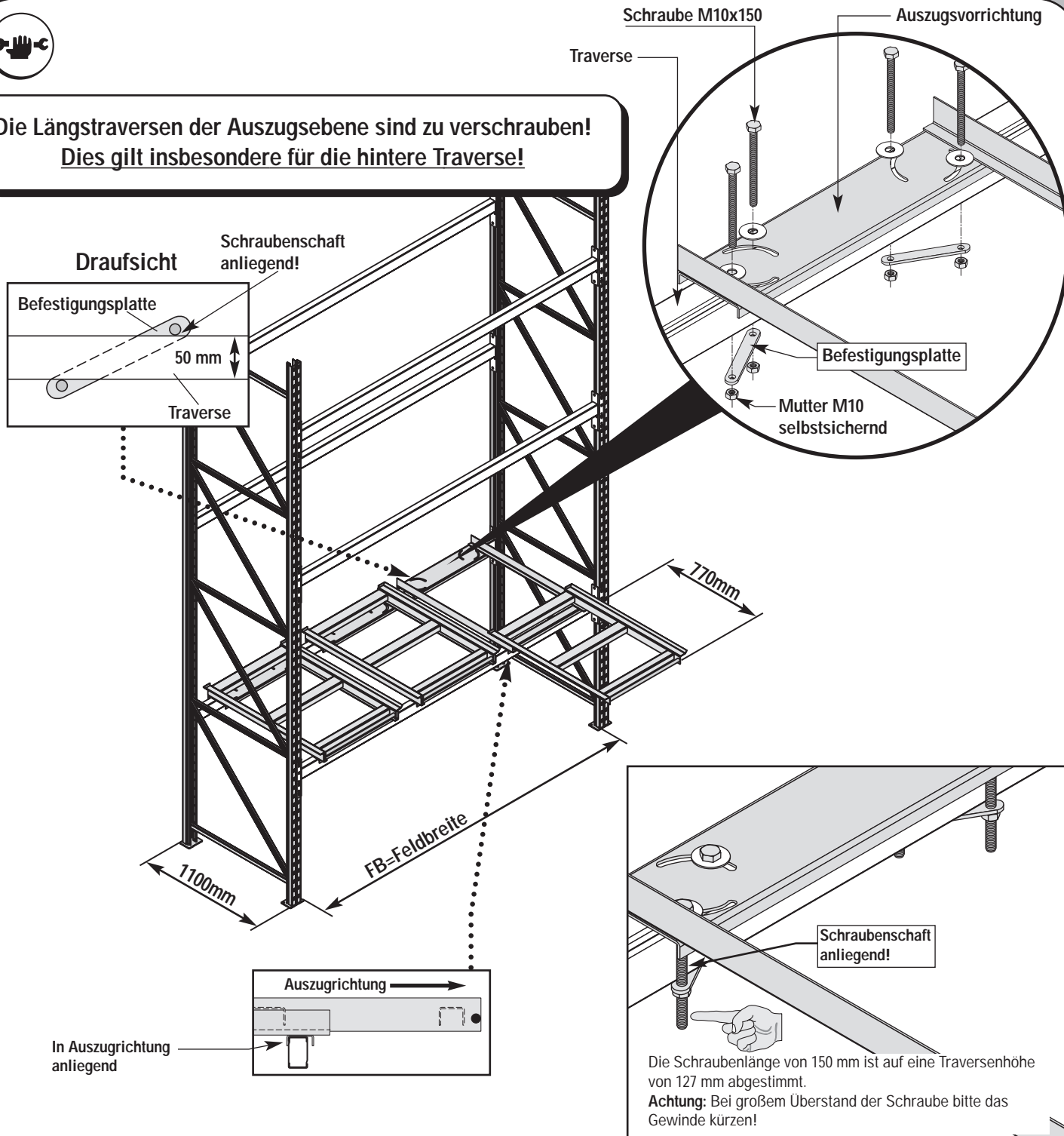

Befinden sich mehrere Einheiten in einem Regal oder in einer Fachebene,
darf immer nur ein Palettenauszug herausgezogen sein.
Nach dem Handling ist der Auszug sofort wieder zurückzuschieben und zu verriegeln!
Beim Einsatz von Auszugsvorrichtungen sind die Fachlasten (Tabelle Seite 3) zu beachten.

Da beim Herausziehen des Palettenauszuges die gesamte Last auf der vorderen Traverse liegt, sind **Traversen mit doppelter Tragfähigkeit** erforderlich!
Ferner sind die Traversen der Fachebene mit dem Stützrahmen zu verschrauben.

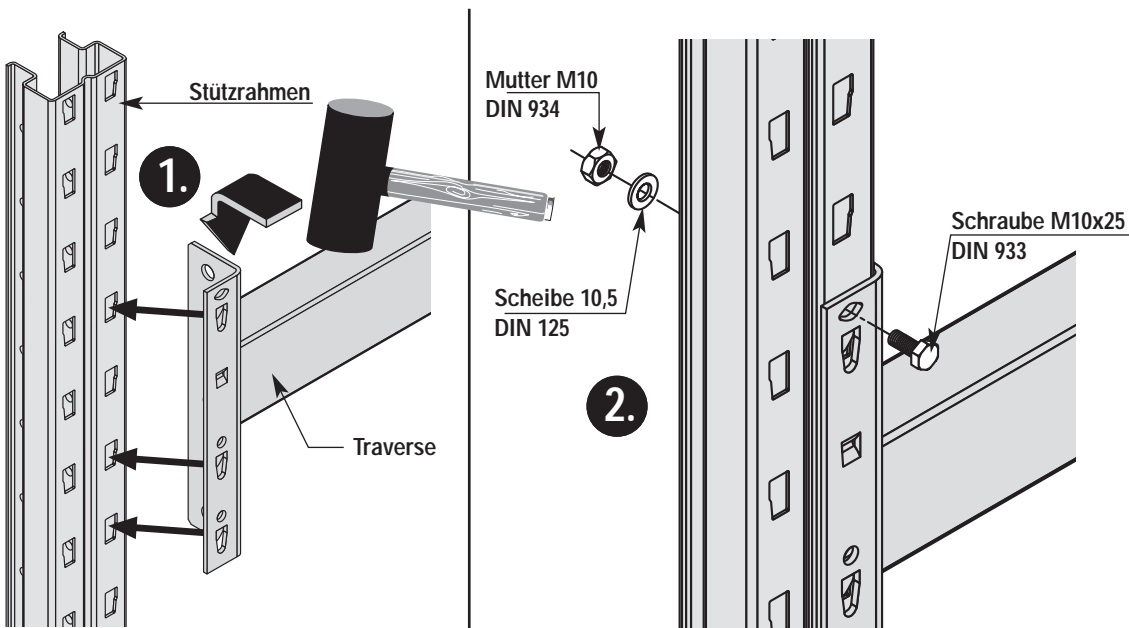

Längstraverse

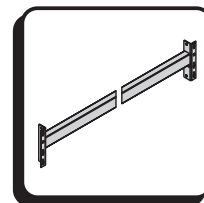

Typenprägung beachten.

FB mm	max. $\frac{\text{kg}}{\text{Auszug}}$	max. Fachlast (kg)	TH mm	Traversentyp	
2700	300	900	82	PT 27.82LN	Typ L
	500	1500	127	PT 27.127LN	Typ L
	650	1950	127	PT 27.127SN	Typ S

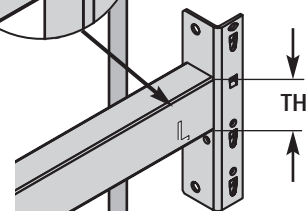

TH= Traversenhöhe

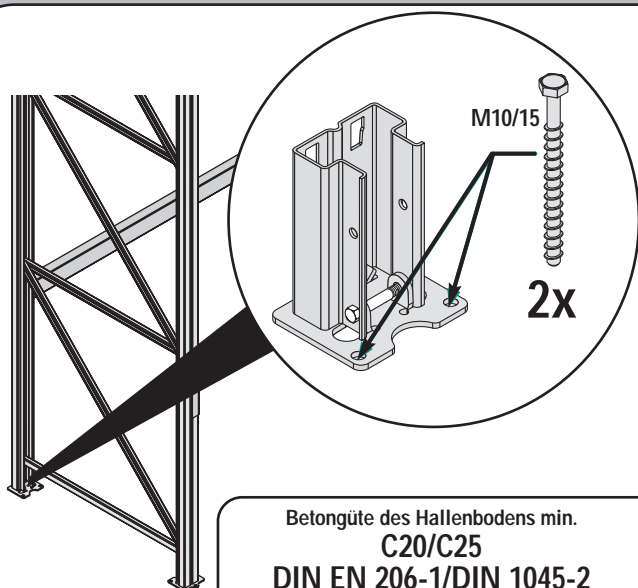

Die Stützrahmen müssen einwandfrei verankert sein.
Jeder Stützrahmen erhält 4 Betonschrauben!

Betongüte des Hallenbodens min.
C20/C25
DIN EN 206-1/DIN 1045-2
Tragfähigkeit muss gewährleistet sein!

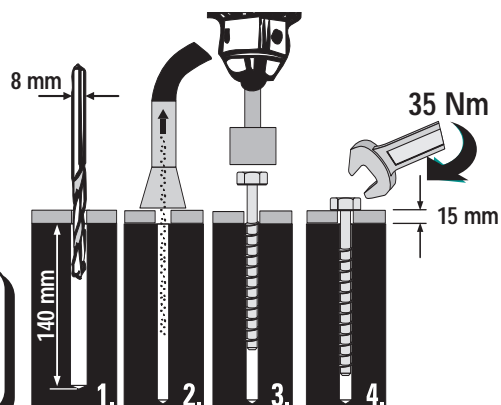

Betonschraube

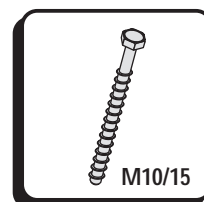

**Unser Lieferprogramm
Notre gamme de produits
Onze productengamma
Our range of products**



**Regale und Regalsysteme
Rayonnages
Magazijnstellingen
Shelving and racking**

**Kommissioniersysteme
Systèmes de préparation
de commandes
Orderverzamelsystemen
Order picking systems**



**Kästen und Behälter
Bacs et conteneurs
Kunststoffbakken
Bins and containers**



**Lagereinrichtungen und Zubehör
Equipement d'entrepôt et
accessoires
Magazijninrichting en
toebehoren
Warehouse equipment and accessories**